

HYDAC International GmbH
Industriegebiet, W-66280 Sulzbach
Telefon (06897) 509-01, Telefax 509-577
www.hydac.com

Presse
News

Januar '2006

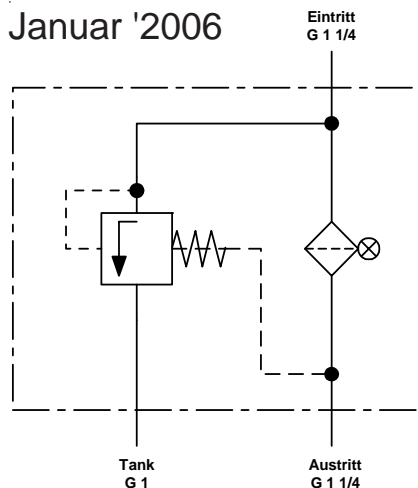

Filtertechnik

Zuverlässiger Komponentenschutz für mobile Geräte

Druckfilter LFM mit Umlaufventil

Ein differenzdruckgesteuertes Umlaufventil am HYDAC-Speisekreisfilter LFM (100 bar, 140 l/min) gewährleistet, dass der schmutzempfindliche, hydrostatische Antrieb der Arbeitshydraulik ausschließlich mit gefiltertem Öl versorgt wird.

Sobald der Differenzdruck am Filterelement infolge Verschmutzung und/oder Kaltstart 3,5 bar bzw. 5,5 bar übersteigt, öffnet das Umlaufventil und lenkt einen Teil des Ölstromes über den dritten Anschluss am Filterkopf zum Tank.

Vorteile

- Zuverlässiger Komponentenschutz, da die empfindlichen Hydraulikkomponenten in allen Betriebszuständen nur feinstgefiltertes Öl erhalten
- Verkürzte Kaltstartphase da durch die Umleitung des Öls beim Kaltstart die Aufheizung des kalten Öls deutlich beschleunigt wird